

AYLA ÇINAROĞLU

zarf katlama

zarfogami

4

SÜSLEMELER - ŞAPKALAR

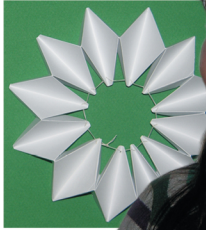
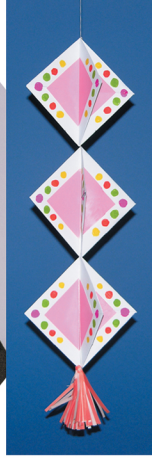

ZARFLARI
ATMAYALIM

ZARFLARI
KATLAYALIM

AYLA INAROĐLU

zarf katlama

zarfogami

4

SÜSLEMELER - ŐAPKALAR



© 2001, Uçanbalık • Cumhuriyet Bulvarı No: 302/104 35220 Alsancak - İZMİR

Yazan ve Fotoğraflayan: Ayla Çınaroğlu

Yayın Yönetmeni: İlke Aykanat Çam

Baskı ve Cilt: Ertem Matbaa • 0 312 284 18 14

Birinci Basım: Ekim 2001 (İlk iki baskı toplam 4000 adet)

Üçüncü Basım: Şubat 2011 (2000 adet)

ISBN: 978 - 975 - 587 - 177 - 6

Tüm hakları saklıdır.

Bu yayının hiçbir bölümü, telif hakkı sahibinin önceden yazılı izni olmaksızın tekrar üretilemez, bir erişim sisteminde tutulamaz, herhangi bir biçimde elektronik, mekanik, fotokopi, kayıt ya da diğer yollarla iletilemez.

www.ucanbalik.com.tr

Bandrol uygulamasına ilişkin usul ve esaslar hakkındaki yönetmeliğin 5. maddesinin değişik g bendi çerçevesinde bandrol taşıması zorunlu değildir.

Başarılı Katlamalar Yapabilmek İçin YÖNTEM



- 1- Postadan kapalı (ağız yapıştırılmış) olarak gelen zarflar elle yırtılarak değil, bir yetişkin tarafından bıçak ya da mektup açacağı ile açılmalı.
- 2- Başlıkta belirlenen boyutta ya da yakın boyutlarda zarf kullanılmalı. Veya eldeki zarfın boyutlarına uygun model seçilmeli.
- 3- Uygulamalarda çizimlerdeki çizgi ve işaretlerin anlamları dikkate alınmalı:



22X11 cm.

Başlıkta belirlenen gerekli zarf parçası ve boyutu



Zarfin açık kenarı



İşaret çizgisi



Katlama izi



Zarf doğal katlama izi



Kesme çizgisi



Kesip çıkarılacak parça

- 4- Katlamalar sert bir yüzey (masa vb.) üzerinde yapılmalı.
- 5- Çift yönlü katlamalar, zarf önce bir yöne (öne) katlandıktan sonra aynı kat yerinden bir kez de ters yöne (arkaya) katlanarak yapılmalı.
- 6- İşaret çizgileri, kurşunkalemle, bastırmadan, hafifçe çizilmeli.
- 7- Aynı yönde çoklu katlamalar, katlanmış kağıt tekrar katlanarak değil, her katlama kendi başına tek tek uygulanmalı.
- 8- Tam çapraz katlamalar, bir kenar, aksi yöndeki bir kenar ya da işaret çizgisi veya katlama izi üstüne getirilerek yapılmalı.

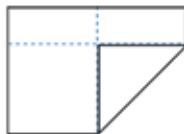
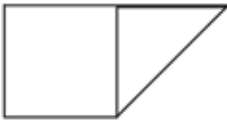

- 9- Şekiller üzerine kalemle yapılacak desen ve süslemeler, katlamalar tamamlanıp şekil oluştuktan ve bezeme yerleri saptandıktan sonra, katlamalar açılıp kağıt düzlem durumuna getirilerek uygulanmalı. Yapıştırma ve fırça ile boyamalar katlanmış durumda da yapılabilir.





28X20 cm.
30X22 cm.



Hazırladığınız tacı gönlünüzce gibi süsleyebileceğiniz gibi, uzun parçaları zarf dışına doğru katlayarak veya yüksek taç biçiminde sivri uçlar keserek değişik biçimler verebilirsiniz.



başlık - taç

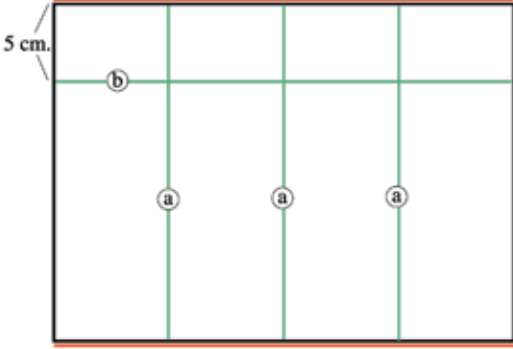

1-2-3

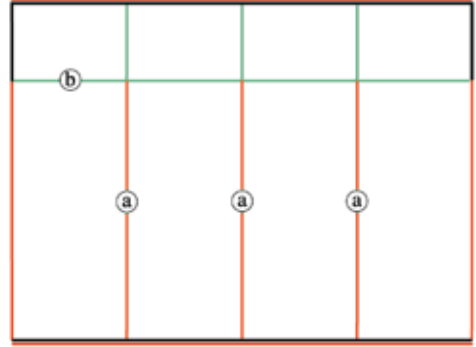

4

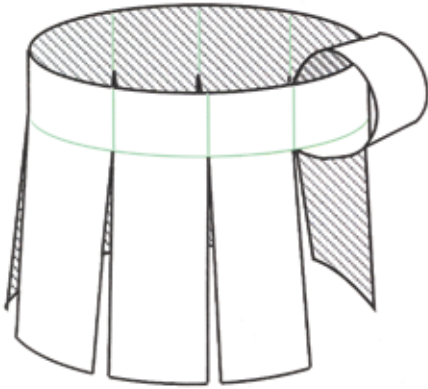

4-5



6

- 1- Geniş kenarından açılmış ya da kapağı kesip çıkarılmış zarfın alt kenarını da keserek açın.
- 2- Zarfı enlemesine 4 eşit parçaya bölecek, eşit aralıklı dikey işaret çizgileri çizin (a).
- 3- Üst açık kenara 5 cm. aşağıdan, kenara paralel işaret çizgisi çizin (b).
- 4- Dikey işaret çizgilerini ve yan doğal katlama izlerini alt kenardan (b) yatay işaret çizgisine değin kesin.
- 5-6- Zarfı açın, şerit parçaları kat izi yapmadan dışa doğru bükerek açık kenarın 1 cm. içinden bantlayın ya da yapıştırın.

ZARF KATLAMA- ZARFOGAMI

Her gün postadan çıkan,
özensizce yırtarak açtığımız
sonra da çöpe attığımız zarflar...

Oysa "zarf", düz bir tabaka kâğıttan çok farklı.
İki katlı ve üç yanı kapalı bir kâğıt nesne.
İlginç biçimler üretmek,
üretirken el becerisini ve düşünme gücünü
geliştirmek için küçük bir fırsat.

Bu küçük fırsattan yararlanmaya çalıştım.
Severek, oynayarak, eğlenerek yaptım bunu.
Japon kâğıt katlama (origami) sanatına saygıyla
çalışmama zarfोगami adını verdim.

Yetişkinler, öğretmenler ve öğrenciler için
küçük bir ipucu olması umuduyla.

Ayla Çınarođlu

ISBN 978-975-587-177-6



9 789755 871776

www.ucanbalik.com.tr